



À VOTRE  
CONVENANCE  
SELON VOS  
EXIGENCES

## CRÉEZ VOTRE SYMBOL

Choisissez **votre configuration** et façonnez une machine qui répondra à tous vos besoins.

### CONFIGURATION MODULAIRE

- 1 ou 2 contenants à grains.....
- Café moulu en option .....
- 1 ou 2 ingrédients solubles.....
- Vanille, chocolat chaud, lait ou chai .....



### ACCESSOIRES

- Extensions pour contenant à grains (modèle 2 contenants)
- Bahuts
- Ensemble de chute pour les résidus de café
- Options de paiement compatible MDB
- Connectivité WIFI (adaptateur USB)

### SPÉCIFICATIONS TECHNIQUES

Poids	Jusqu'à 94 lb
Électricité	120 VCA, 15 A, 60 Hz
Approvisionnement en eau	Bouteille ou tuyaux
Capacité du réservoir d'eau	2,8 L
Capacité des contenants à grains*	
Modèle 1 contenant	5.0 lb
Modèle 2 contenants	2,5 lb et 3.0 lb
Capacité du contenant à café moulu*	0,9 lb
Capacité des contenants à soluble*	3.0 lb each
Capacité de la tasse	89 à 473 ml
Taille maximum de la tasse	5,5 pouces
Force d'infusion	3
Possibilité de <i>branding</i>	Vidéo
Possibilité de personnaliser l'écran	Oui

\*La capacité peut varier selon le produit utilisé.

### TECHNOLOGIE ET DESIGN

- Écran tactile 10" HD
- Moulin à café conique (chaque contenant à grains)
- Compatible avec Sophia
- Accessibilité (interface adaptée)
- Modem cellulaire (en option pour le modèle de base)
- Sophia Solutions sans contact:
- Commande sans contact grâce à une application web

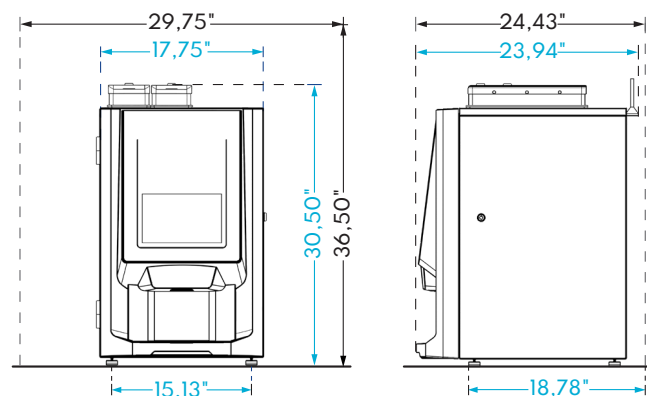

Plus d'infos



Une marque de  
**EVOCA**  
GROUP

