

la Radiosa

L'INNOVATION SANS COMPROMIS



GAGGIA
MILANO

2-STEP POWER STEAM HT

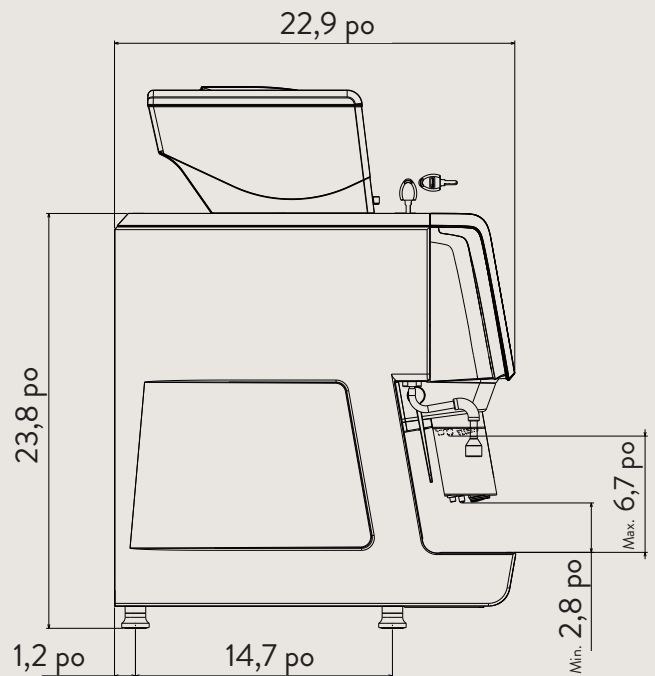
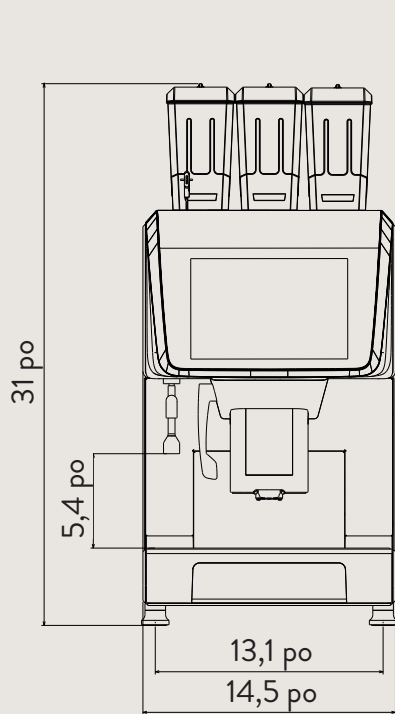

UN SYSTÈME PRIME MILK AMÉLIORÉ

La Radiosa a été réfléchi pour offrir des boissons de haute qualité, à base de lait moussé, jour après jour. Il est possible de configurer et d'ajuster la quantité de mousse pour chaque recette. La technologie avec laquelle La Radiosa a été conçue offre de grands avantages pour les consommateurs.

Modèle 1-STEP seulement

POMPE ROTATIVE 24V

La Radiosa possède une pompe rotative de 24V dont le débit ajustable permet de varier la concentration des boissons. La technologie utilisée dans cette machine permet la création de profils de café uniques. La concentration de soluble peut, de même, être ajustée selon les préférences du client.



GAGGIA
MILANO



ENTRETIEN FACILE

La Radiosa a été conçue avec l'intention de créer une machine à café à la fois élégante, fonctionnelle et efficace. Les cycles de rinçages automatiques avec de l'eau chaude, et ce, après chaque distribution assurent la meilleure hygiène possible des circuits pour le lait, ainsi que de ceux pour le café. L'écran tactile et les surfaces externes de la machine sont faciles à nettoyer et à désinfecter.

SYSTÈME D'INFUSION Z4000 IX

Le système d'infusion Z4000 IX profite d'une chambre d'infusion chauffée en acier inoxydable qui assure une meilleure stabilité, autant de sa chaleur que de sa qualité perçue. Les capacités de La Radiosa restent constantes du premier au dernier café et permettent d'offrir une vaste sélection de boissons. La grande capacité de son système d'infusion à expresso de 21 g ne cessera de vous impressionner.



la Radiosa

INNOVATION INCESSANTE



Plus d'infos



Le design raffiné et attirant de cette nouvelle machine Gaggia Milano est bâti autour de sa porte, entourée de lumières DEL. En plus d'offrir une grande flexibilité, La Radiosa est très compacte et d'une efficacité remarquable.

PARTICULARITÉS

- Système d'infusion expresso d'une capacité de 21 g
- 2 contenants à grains et un contenant à soluble
- Buse à vapeur non collante avec technologie Cool Touch
- Distribution simultanée du café et de la vapeur
- Écran tactile 10 po personnalisable Full HD, en couleurs

CARACTÉRISTIQUES

- Deux chauffe-eau : 0,8 L pour le café et 1,6 L pour la vapeur
- Deux moulins, un par contenant à grains
- Système d'infusion breveté Z4000 IX
- Chambre d'infusion en acier inoxydable
- Lumières DEL avec un choix de 256 couleurs
- Compatible avec les systèmes de paiement
- Pompe rotative de 24V, avec une intensité ajustable pour varier la concentration des boissons
- Format compact avec une largeur de 14,5 po
- Chambre d'infusion chauffée pour une meilleure constance
- Buse à vapeur ajustable, hauteur entre 3 po et 6,6 po

1-STEP PRIME MILK

SPÉCIFICATIONS

- Prime Milk – mousse le lait automatiquement à la perfection en une étape simple
- Auto Steam – température contrôlée de la buse à vapeur à l'aide de 3 réglages prédéfinis
- Fonctions de nettoyage complet faciles à exécuter

2-STEP POWER STEAM HT

SPÉCIFICATIONS

- Système pour mousser le lait en 2 étapes
- Buse à vapeur ultra performante Power Steam HT :
 - Injection d'air et contrôle de la température
 - Arrêt automatique avec 3 températures préchoisies
 - Ajustement de la quantité de mousse entre 0 à 100 % pour toutes les boissons à base de lait

SPÉCIFICATIONS TECHNIQUES (POUR LES DEUX MODÈLES)

DIMENSIONS

Largeur	35,6 cm (14,5 po)
Hauteur	78,7 cm (31,0 po)
Hauteur avec pattes NSF/ANSI	83,8 cm (33,6 po)
Profondeur	58,4 cm (23,1 po)
Poids	44 kg (97,0 lb)

CAPACITÉS ET AUTRES SPÉCIFICATIONS

Contenants à grains	2 x 1,2 kg (2,6 lb)
Contenant à soluble	1,5 kg (3,3 lb)
Système d'infusion	jusqu'à 21 g
Pression d'infusion de l'expresso	9 bar
Capacité du bac à résidus	50 déchets

SPÉCIFICATIONS ÉLECTRIQUES

Alimentation électrique	208-240 V / 60 Hz
Prise de courant	L6-30P
Puissance maximale	5800 W

SPÉCIFICATIONS HYDRAULIQUES

Capacité du chauffe-eau à café	0,8 L
Capacité du chauffe-eau à vapeur	1,6 L
Débit de la pompe à eau	80,0 L par heure



GAGGIA
MILANO

EVOCA
GROUP

EVOCA
GROUP

Evoca Amérique du Nord
2355, avenue Dalton, Québec (Québec) G1P 3S3, Canada
Tél.: 800-561-6162 - Téléc.: 800-463-2739
www.evocagroupna.com

Evoca Group - Maison-mère
Via Roma, 24, 24030 Valbrembo BG Italy
Tél.: +39 035606111 - Téléc.: +39 095606560
www.evocagroup.com

23BR001-RADF

Brochure La Radiosa | 2024-02